

# RSR20/10-CAB0

## ■主要諸元表/Dimensions

直 流 抵 抗 DC resistance	15 (Ω)
インダクタンス (φ = 0°) Inductance (φ = 0°)	30 (mH)
コイルの飽和温度上昇値 Δθs(at20°C) Saturation temperature rising rate of coil	Δθs ≒ 11XW (°C) K ≒ 11 (°C/watt)
温度上昇の時定数 τ Time constant of temperature rise	6 (分/Minutes)
耐 熱 ク ラ ス Heat resistance class	ClassE (120°C)
絶 縁 抵 抗 Insulation resistance	DC500Vメガー、100MΩ以上 DC500V MEGA, Over 100MΩ
絶 縁 耐 圧 Dielectric strength	AC1000V、50/60Hz、1 (分/Minutes)
慣 性 モ ー メ ン ト Moment of inertia	9 (g・cm <sup>2</sup> )
重 量 Mass	185 (g)



## ■外形寸法図/Outside dimension

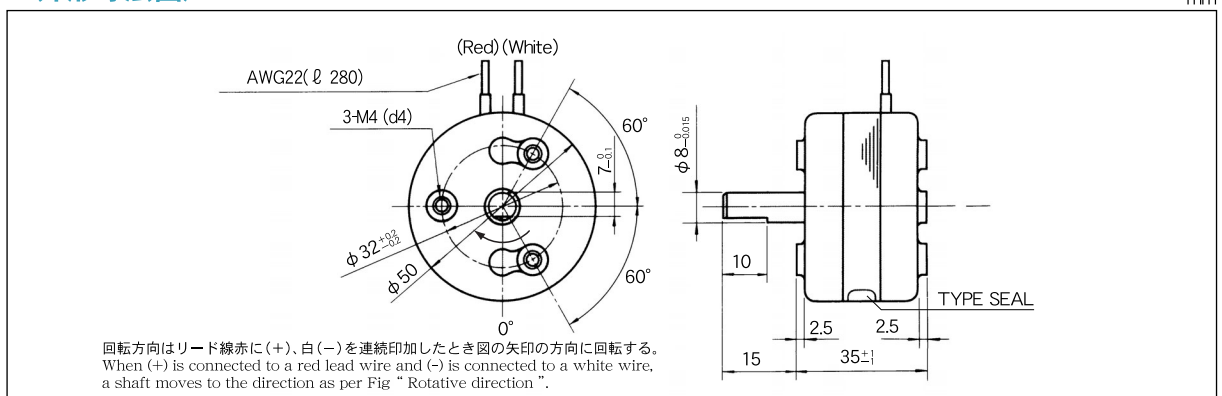

## ■トルク特性図

Torque characteristics

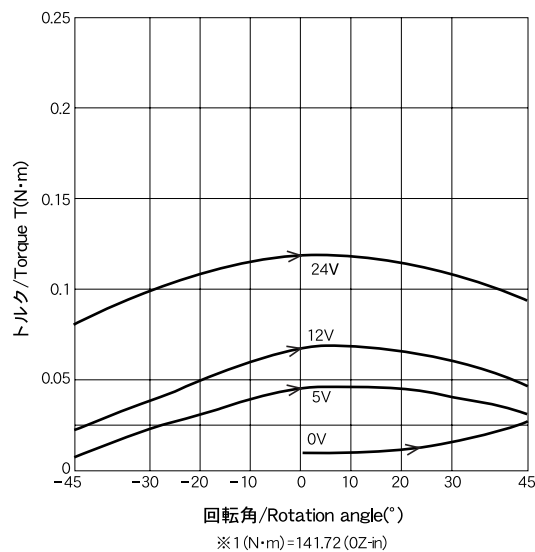

## ■応答特性(無負荷、水平取付状態)

Response characteristics (No-load, horizontally placed)

